

# 型番表示

BGC H 25 BN - 2 - UUAM - L 1500 - P - Z1 - II C

ブロック型式:

BGX: 総ボールタイプ  
BGC: リテーナータイプ

ブロック高さ:

H: 高  
S: 低  
X: 特殊高さ

サイズ: 15/20/25/30/35/45/55

ブロック種類:

BN: スタンダードタイプ  
BS: ショートタイプ  
BL: ロングタイプ  
BE: 超ロングタイプ  
FN: フランジ付 スタンダードタイプ  
FS: フランジ付 ショートタイプ  
FL: フランジ付 ロングタイプ  
FE: フランジ付 超ロングタイプ

1軸に組み合わせるブロックの個数

防塵種類: (詳細は別件になります)

レール型式:

L: 一般 C: タップ穴(下より取付) M: スチールテープ S: ジャバラ X: 特別加工

レール長さ (mm)

精度レベル:

N: 並級  
H: 上級  
P: 精密級  
SP: 超精密級  
UP: 極精密級

予圧記号:

ZF: 微スキマ  
Z0: 無予圧  
Z1: 軽予圧  
Z2: 中予圧  
Z3: 重予圧

同一平面に使用される軸数記号

メッキ種類: (N級H級のみ使用可能)

- : 無  
D : 三価クロム  
R : 低温硬化クロム  
N : ニッケルメッキ  
B : 黒染め  
K : ブラッククロム  
P : リン酸塩



No.46, Ln. 168, Sanshu Rd., Sanxia Dist., New Taipei City 237, Taiwan  
Tel:+886-2-26716600 Fax:+886-2-26711400



© OME Technology, certificated by SGS with ISO9001 : 2015.



# スタンダードガイド

## BGX & BGC Series

- ▶ フリーコンビネーション
- ▶ レール共用設計
- ▶ 総ボールタイプ&リテーナータイプ両者兼有



精 高精度  
静 低騒音  
順 滑らかな走行

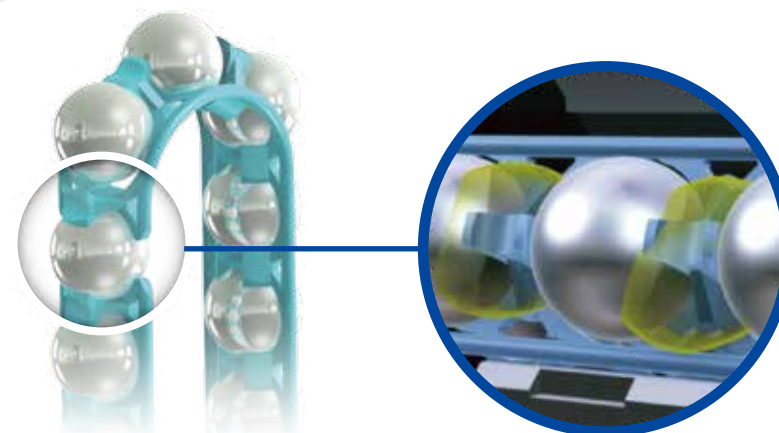





## STAF 防塵対策

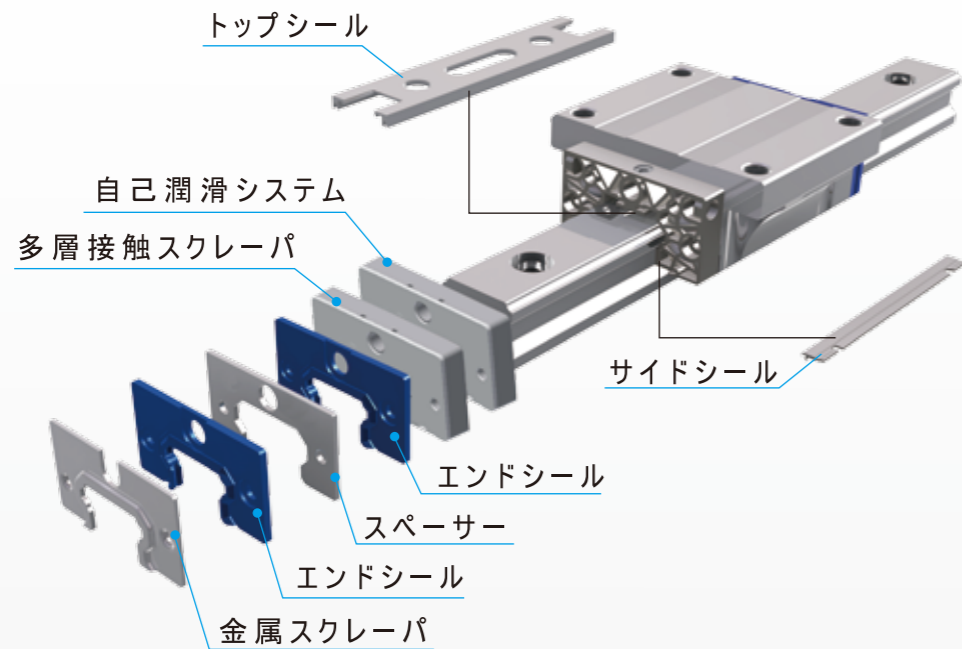

## 防塵仕様の展開

---	--	-	-
一般防塵シリーズ	低防塵シリーズ	高防塵シリーズ	自己潤滑パーツ オプションパーツ

一般防塵シリーズ		低防塵シリーズ		高防塵シリーズ	
コート	説明	コート	説明	コート	説明
---	ダブルリップエンドシール+シングルインジェクションサイドシール	AL	シングルリップエンドシール+シングルインジェクションサイドシール	AB	ダブルリップエンドシール+ダブルインジェクションサイドシール
UU	ダブルリップエンドシール	UL	シングルリップエンドシール	SB	ダブルリップエンドシール+ダブルインジェクションサイドシール+トップシール
SS	ダブルリップエンドシール+シングルインジェクションサイドシール+トップシール	SL	シングルリップエンドシール+シングルインジェクションサイドシール+トップシール	DB	二枚UU+ダブルインジェクションサイドシール
DD	二枚UU+シングルインジェクションサイドシール	DL	二枚UL+シングルインジェクションサイドシール	EB	二枚UU+ダブルインジェクションサイドシール+トップシール
EE	二枚UU+シングルインジェクションサイドシール+トップシール	EL	二枚UL+シングルインジェクションサイドシール+トップシール	FB	ダブルリップエンドシール+ダブルインジェクションサイドシール+トップシール+金属スクレーパ
FF	ダブルリップエンドシール+シングルインジェクションサイドシール+トップシール+金属スクレーパ	FL	シングルリップエンドシール+シングルインジェクションサイドシール+トップシール+金属スクレーパ	GB	二枚UU+ダブルインジェクションサイドシール+トップシール+金属スクレーパ
GG	二枚UU+シングルインジェクションサイドシール+トップシール+金属スクレーパ	GL	二枚UL+シングルインジェクションサイドシール+トップシール+金属スクレーパ	ZB	ダブルリップエンドシール+ダブルインジェクションサイドシール+金属スクレーパ
ZZ	ダブルリップエンドシール+シングルインジェクションサイドシール+金属スクレーパ	ZL	シングルリップエンドシール+シングルインジェクションサイドシール+金属スクレーパ	KB	二枚UU+ダブルインジェクションサイドシール+金属スクレーパ
KK	二枚UU+シングルインジェクションサイドシール+金属スクレーパ	KL	二枚UL+シングルインジェクションサイドシール+金属スクレーパ		

潤滑オプションパーツ		他のオプションパーツ	
コート	説明	コート	説明
A	自己潤滑システム	M	多層接触スクレーパ

## エンドシール部分

### HDP ダブルリップ

1. 抵抗値が大きくなる為走行するに重さを感じる
2. 形状がダブルリップなので、粉塵を排除する効果がある為悪環境に適する

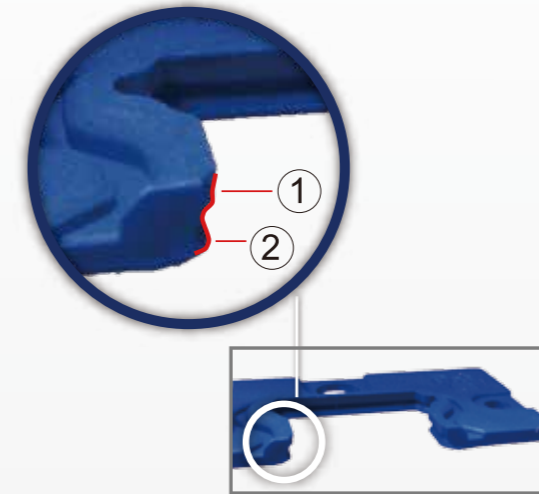

### LDP シングルリップ

1. 抵抗値が低いので走行するに滑らかさを感じる
2. 形状がシングルリップなので粉塵を排除する力が落ちる為悪環境に適さない



## サイドシール部分



### HDP (ダブルインジェクション)

柔らかいTPUと堅いABSに二種類の材質をもった一体成型のサイドシールはレールとの密着性があり、細かい粉塵の排除力が強い

### LDP (シングルインジェクション)

堅いNYLON材質のサイドシールはレールとの接触には隙間があり、密着性がやや弱くて、細かい粉塵の排除力がやや低い

## 多層接触スクレーパ

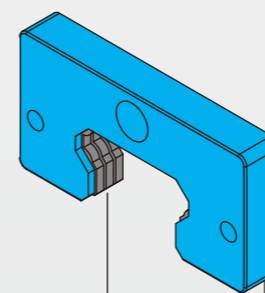

三枚の高密度スポンジを利用し、レールに付着した微細な異物をブロック内部への侵入を除外でき、異物の少ない環境で、抵抗値が気になるお客様にはUUダブルリップエンドシールの代替品として適用できます。

- 外層: NYLON材質を使用するカバー
- 内層: 高密度スポンジ

## ジャバラ取り付け位置

ブロック

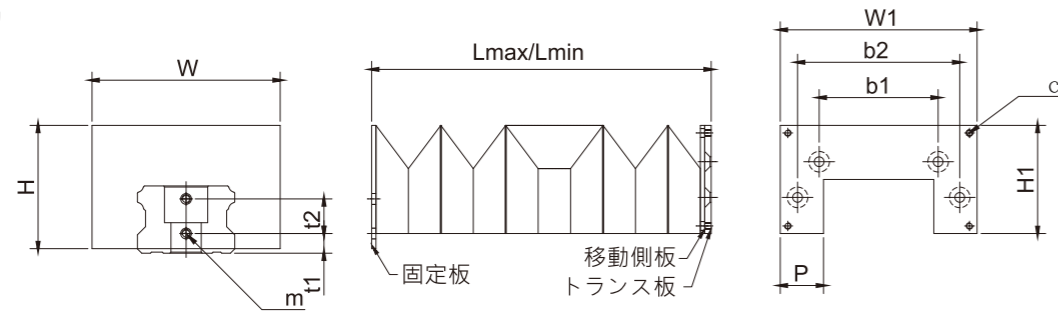

レール

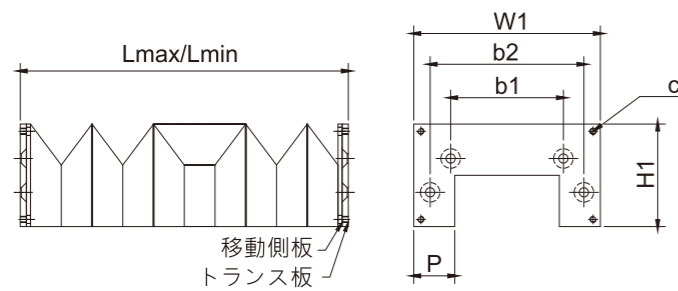

## ジャバラ規格寸法表

L max : 最大伸び量    L min : 最小縮み量

ST:最大ストロークー最小ストローク＝ワークストローク

単位:mm

型番	トランス板の主要寸法(mm)										ネジ規格		
	W	H	W1	H1	P	b1	b2	t1	t2	M	m	c	
15	36	24	38	20.5	10	18.4	27	3	7.5	M2.5x12L	M3x6L	M3x5L	
20	42	27.5	44	23	10	24.6	34.5	3.7	10	M3x12L	M3x6L	M3x5L	
25	48	30	48	28	10	28	40.2	6	10	M3x14L	M3x6L	M3x5L	
30	70	38	62	34	15	34	50.5	6.8	12	M3x16L	M4x8L	M3x5L	
35	70	43	72	40	15	43	60	9	12	M4x18L	M4x8L	M3x5L	
45	87	57	91	50	20	55	75	9.1	16	M4x18L	M4x8L	M3x5L	
55	100	60	104	55	20	64	88	15	16	M4x25L	M4x8L	M3x5L	

## ジャバラストローク対照表

単位:mm

Lmax(mm)	500	800	1000	1200	1500
Lmin(mm)	160	235	285	335	410

特殊長さは別注なので、お問い合わせください。

## ジャバラ取り付け相関図

ブロック対ブロックのジャバラ  
(B TYPE)

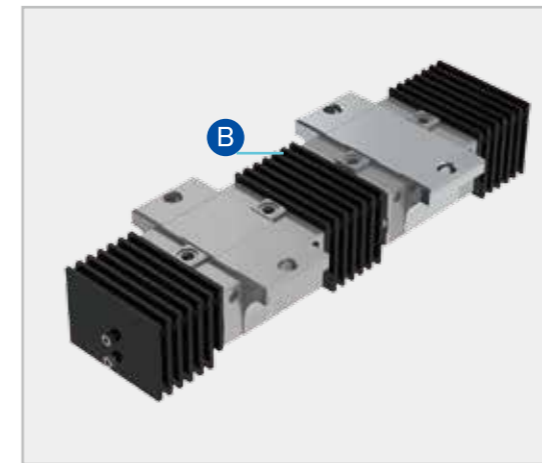

ブロック対レールのジャバラ  
(A TYPE)

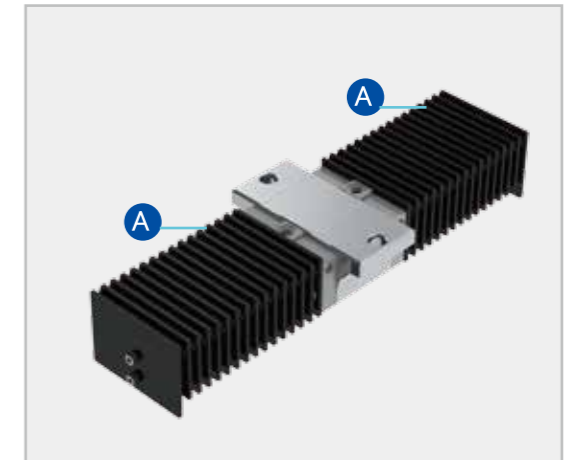

## 型番構成

BGC — 15 — A — 01000 — 00285

ブロック型式  
BGX:総ボールタイプ  
BGC:リテーナータイプ

規格:15/ 20/ 25/ 30/ 35/ 45/ 55

ロック形式:  
A:ブロック対レール    B:ブロック対ブロック

ジャバラ最大伸び量

ジャバラ最小縮み量